



CONCESIONARIA VIAL
UNIÓN DEL SUR

ACTA DE VECINDAD

Fecha Aprobación:
13/07/2017

Versión: 01

Fecha de elaboración: 20 06 2021

No. DE ACTA

343

UNIDAD FUNCIONAL: 4.0

TIPO DE ACTA DE VECINDAD:

Fecha comunicación de visita 18 Junio 2021

Inicial

Seguimiento

Final

TIPO DE INFRAESTRUCTURA

VIVIENDA MURO ACCESO OTRO

LOCALIZACIÓN DEL PREDIO

DEPARTAMENTO: Nariño MUNICIPIO: Tangua VEREDA: B/ Fatima

PR Inicial: 13 + 860 PR Final: 13 + 875 Margen: Derecho Izquierdo

Dirección: B/ Fatima Nombre propietario: Semey Nicomedes Maya C.C 71.000.885

INFORMACIÓN GENERAL DE LA PERSONA QUE ATENDIÓ LA DILIGENCIA

NOMBRES Y APELLIDOS: Semey Nicomedes Maya TELÉFONO: 3128244931

C.C 71.000.885 De: San Rafael Antioquia Parentesco propietario

DESCRIPCIÓN DEL PREDIO

Tenencia: Propietario Arrendatario Administrador Otro:

SERVICIOS PÚBLICOS:

OBSERVACIONES

USO ACTUAL

1. Agua: SI NO

2. Alcantarillado: SI NO

3. Energía: SI NO

4. Teléfonos: SI NO

5. Gas: SI NO pipeta

6. Tv satelital: SI NO

7. Otro: SI NO internet

1. Vivienda 2. Comercial

3. Institucional 4. Industrial

5. Mixto 6. Educativo

7. Recreacional 8. Baldío

9. Residencial 10. Agropecuario

11. Minero 12. Religioso

8. Otro

ACTIVIDADES PRODUCTIVAS

1. Cultivos SI NO

2. Ganadería SI NO

3. Otros SI NO

ACCESIBILIDAD

1. Servidumbre 2. Carreteable

3. Vía Pública

4. Otro

TOPOGRAFÍA

FACHADA

MUROS

ANDEN

CUBIERTA

1. Plana Repellada Ladrillo

2. Montañosa Estucada Bloque de concreto

3. Ondulada Pintada Tapia

4. Escarpada Sin acabados Prefabricado

Concreto Teja de barro

Tierra Losa

Tableta Eternit

N.A Zinc

ESTRUCTURA

PISOS

CERRAMIENTO

Mampostería en ladrillo Baldosa Reja

Mampostería en bloque Concreto Muro

Pórticos Tierra No tiene

Combinado Madera Postes de madera

Otro Cerámica Otro

Alambre de púa

Cerramiento Vegetal

Postes de concreto

Otro

VoBo. Propietario



CONCESIONARIA VIAL
UNIÓN DEL SUR

ACTA DE VECINDAD

Fecha Aprobación:
13/07/2017

Versión: 01

GRIETAS Y FISURAS

Muros

Pisos

Losa

Columnas

Otro _____

HUMEDADES

Muros

Pisos

Losa

Columnas

Otro _____

OTROS

Muro de contención

Filtros

Drenajes

HUNDIMIENTO DE PISOS

Si No

DESPLAZAMIENTOS

Muros Columnas

Otro Ninguno

Preguntas de la edificación:

Su construcción cuenta con permiso de Planeación ? SI NO

Su construcción cuenta con diseño Estructural ? SI NO

Que fecha fue construida esta estructura?
10 años aproximadamente

OBSERVACIONES ADICIONALES

Vivienda de un solo nivel

FALLAS PRESENTES EN LAS ESTRUCTURAS:

fisuras en muro frontal que son pre-existente

CONDICIONES ACTUALES DEL ÁREA ALEDAÑA (deslizamientos, fallas, pérdida de banca, etc.)

No se presentan deslizamientos ni fallas en zona aledaña

Para constancia firman quienes intervienen, a los 20 días del mes de Junio de 2021

PROPIETARIO O REPRESENTANTE

Firma: [Firma]

Nombre: Semey Nicomedes Naya

Cédula: 7000885

Teléfono: 312 8244131

LÍDER LEVANTAMIENTO ACTA DE VECINDAD

Firma: [Firma]

Nombre: Sofia Stephany Romo Santander

Cédula: 1.085.224.940

Cargo: Ingeniera auxiliar

REPRESENTANTE CONSORCIO SH

Firma: [Firma]

Nombre: Juan Espinoza

Cédula: 819631

Cargo: Director tecnico

REPRESENTANTE DE LA CONCESIONARIA

Firma: [Firma]

Nombre: Julian Barrera

Cédula: _____

Cargo: _____

REGISTRO FOTOGRÁFICO

(registrar Fachada, acceso, pisos, muros, techo, cocina, baño, patio y demás elementos críticos que a futuro deban ser registrados)



Entrega de materiales



Firma Acta de cierre

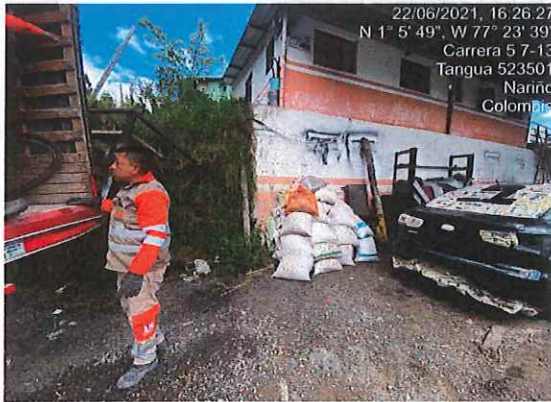

Entrega de materiales

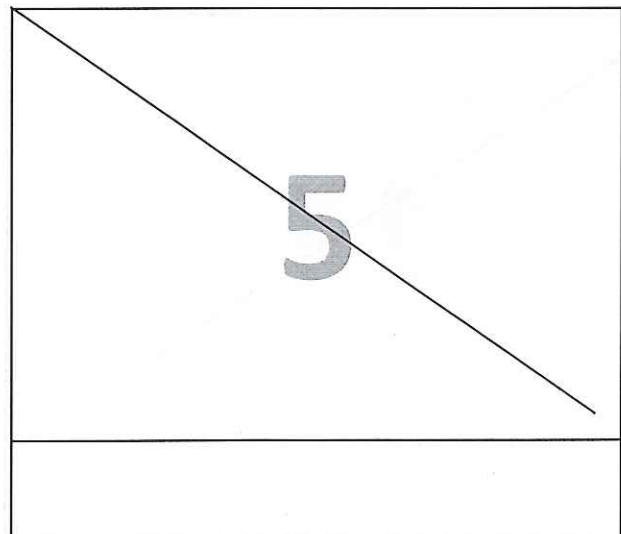
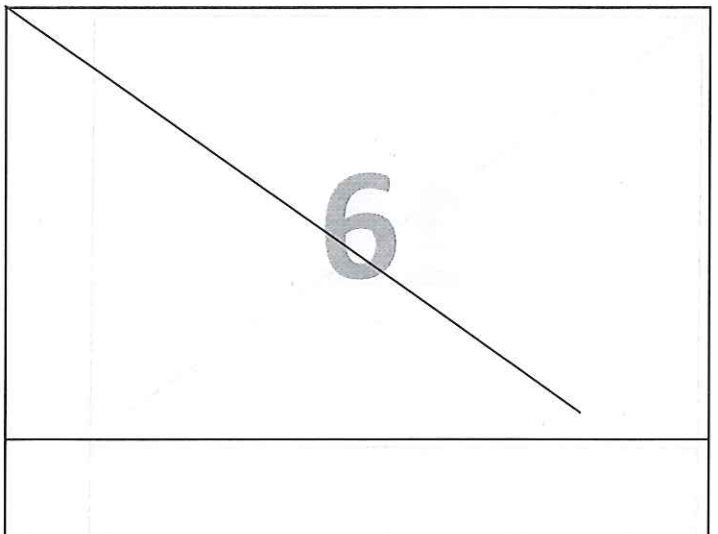
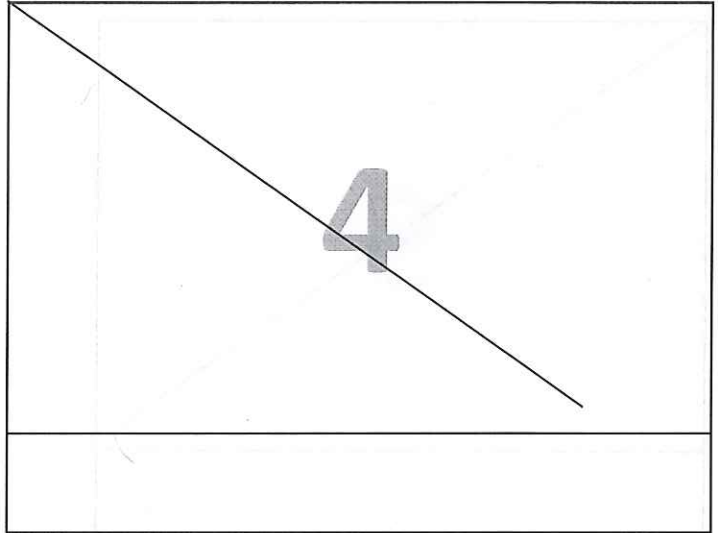

REGISTRO FOTOGRÁFICO

(registrar Fachada, acceso, pisos, muros, techo, cocina, baño, patio y demás elementos críticos que a futuro deban ser registrados)

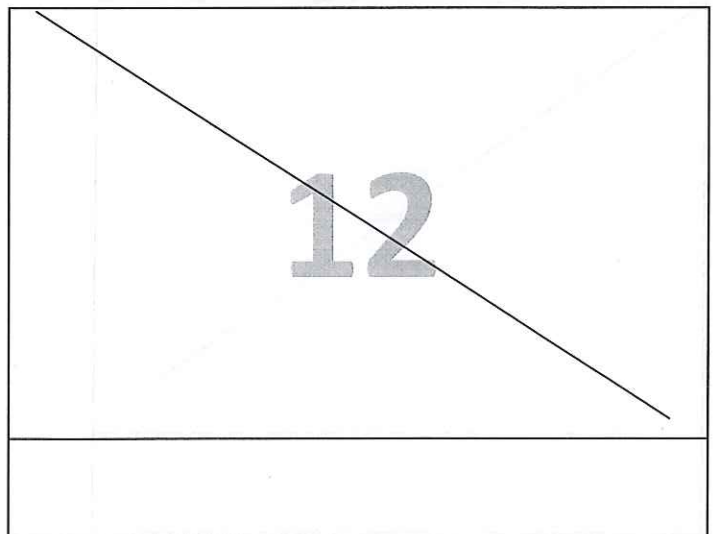
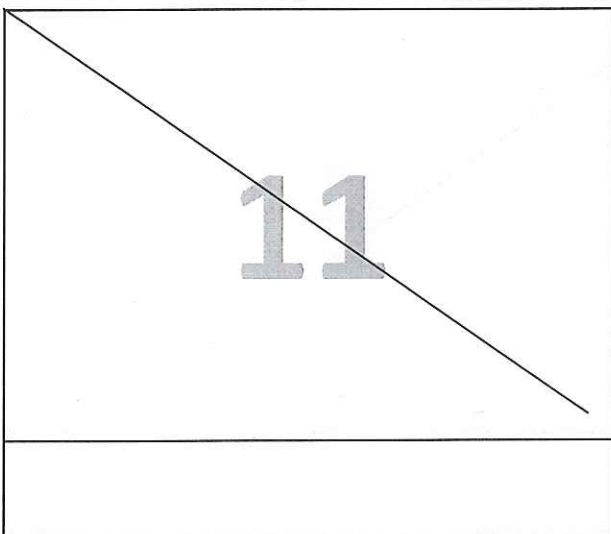
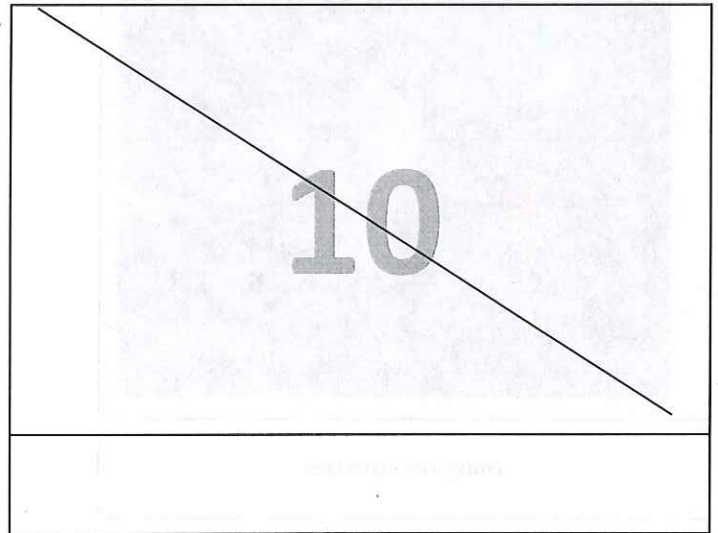
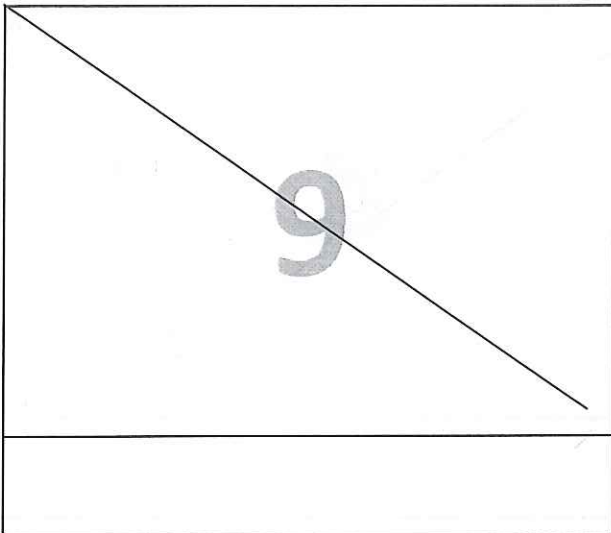
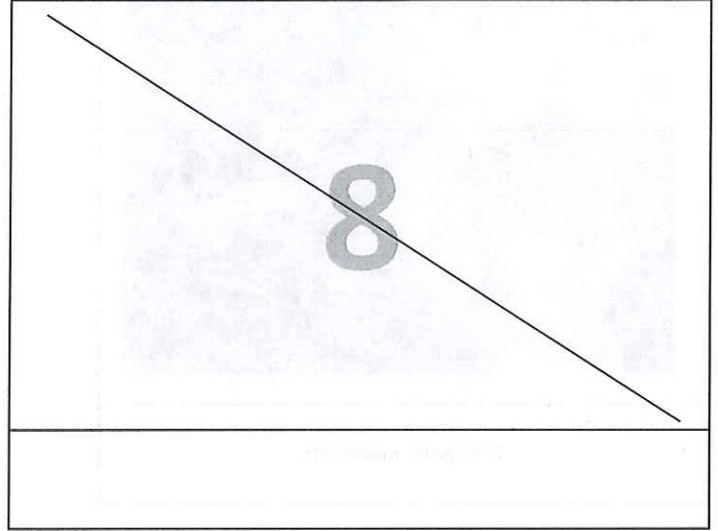
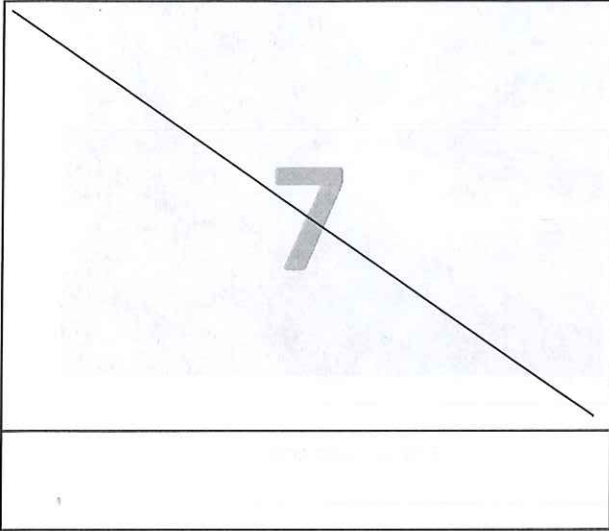



ANEXO

El día 20 de junio del año 2021 se realiza visita a la vivienda del señor Semey Nicomedes Maya con el fin de realizar cierre de acta ya que se firma contrato de transacción de materiales por mutuo acuerdo como compensación a las afectaciones causadas.

Los materiales entregados son: 1 teja eternit N°8, 1 teja con clara boya, 1 pieza de vidrio de 34.5 x 74.5, 2 laminas de metal deck, 4 bultos de relleno listo, 1 canete de estuco, 12 bultos de cemento, 24 sacas de arena, 24 sacas de grava, 2 galones de pintura.

En consecuencia el señor Semey Nicomedes Maya en calidad de propietario manifiesta su aceptación en la presente acta de cierre y declara recibirla a satisfacción, así como declara que el consorcio SH se encuentra a paz y salvo por todo concepto.

De igual manera se entiende que se ha llegado a un acuerdo voluntario de transacción entre las partes, de conformidad a los artículos 2.469 y siguientes del Código Civil Colombiano y demás normas concordantes y aplicables, por lo cual se pone fin a todas las diferencias o disputas judiciales y extrajudiciales existentes entre ellas con relación al levantamiento objeto del presente cierre.

Coordenadas:

1° 51'49" N

77° 28'30" W

SUPLENTE
71000885



ANEXO